

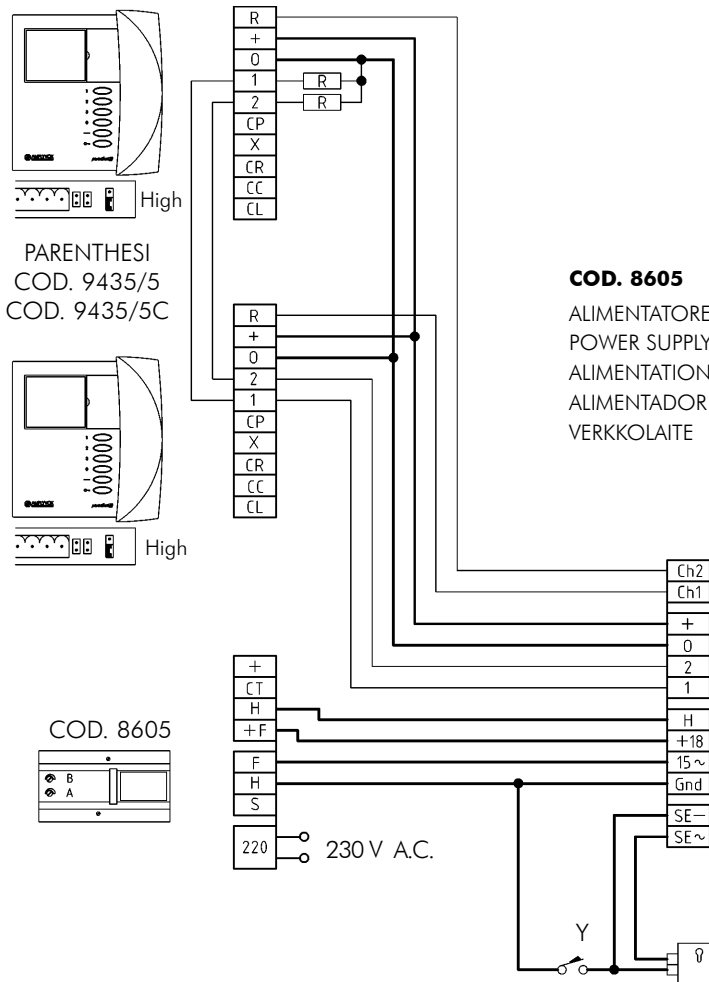

nea parenthesis)))
VIDEOKIT

- Cod. 9655N/2
- Cod. 9655N/2C
-

Collegamento base kit videocitfonico - Default connection for videokit
Connexions basique pour videokit - Conexión básica para kit videoportero
Ligação básica para kit vídeo porteiro - Videokitin oletuskytkentä



L'impianto deve essere collegato secondo lo schema
 The equipment must be installed according to the diagram
 L'installation doit être installée en suivant le schéma
 Für die richtige Installation befolgen Sie bitte die Hinweise aus dem Prinzipschema
 La instalación debe ser realizada conforme al esquema
 Efetuar a instalação segundo o esquema de ligação
 Laitteisto on asennettava piirustuksen mukaisesti.
 Τα υλικά πρέπει να εγκατασταθούν σύμφωνα με το διάγραμμα.
 يجب تركيب الأجهزة حسب المخطط

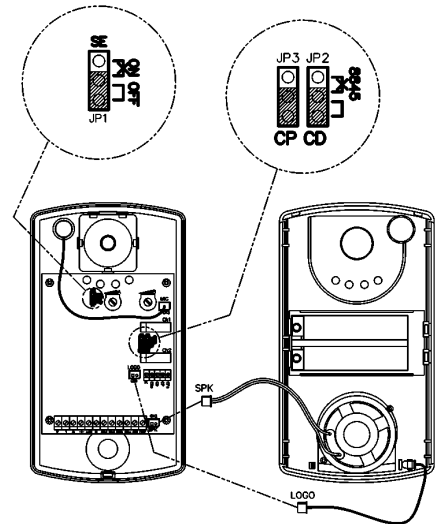

Legenda - Legend - Légende - Leyenda - Merkkien selitykset

- Y: Pulsante apri porta - Door opener button - Poussoir ouvre porte - Pulsador de abrepuerta - Botão de abertura da porta - Oven avauspainike
 S.E.: Serratura elettrica - Electric lock - Serrure électrique - Cerradura eléctrica - Trinco eléctrico - Sähkölukko - 12Vca - 18VA
 R: Resistenza di carico - End load resistor - Resistance Resistencia - Päätevastus - 75 ohm 1/2 W

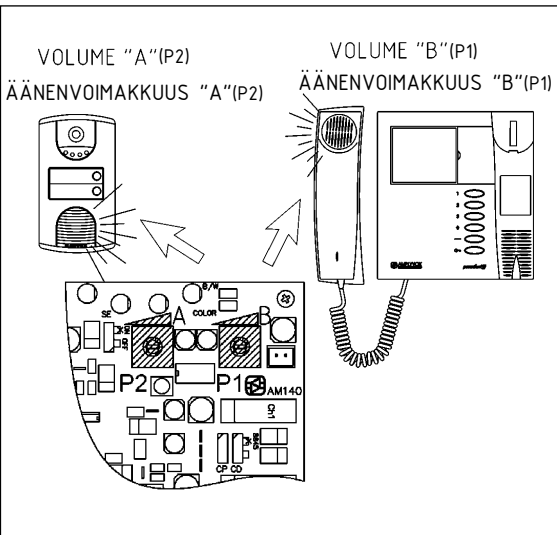

Sezione conduttori - Wiring sections
Section conducteurs - Sección conductores
Secção dos condutores - Johtojen poikkipinta-alat

Conduttori - Wires - Fils Hilos - Conductores - Johdot	Lunghezza - Length - Longueur - Longitud - Comprimento - Pituus		
	50 mt	100 mt	150 mt
15~ H +18 Gnd	Ø 1,5 mm ²	Ø 2,0 mm ²	Ø 2,5 mm ²
+ 0	Ø 1,0 mm ²	Ø 1,5 mm ²	Ø 2,5 mm ²
1 2	Ø 0,3 mm ²	Ø 0,3 mm ²	Ø 0,3 mm ² (twisted)
Ch1 Ch2 CP	Ø 0,5 mm ²	Ø 1,0 mm ²	Ø 1,5 mm ²

Installazione della pulsantiera - Entrance panel installation
Installation de la plaque de rue - Instalación de la placa exterior
Instalação da placa botoneira - Painiketaulun asennus

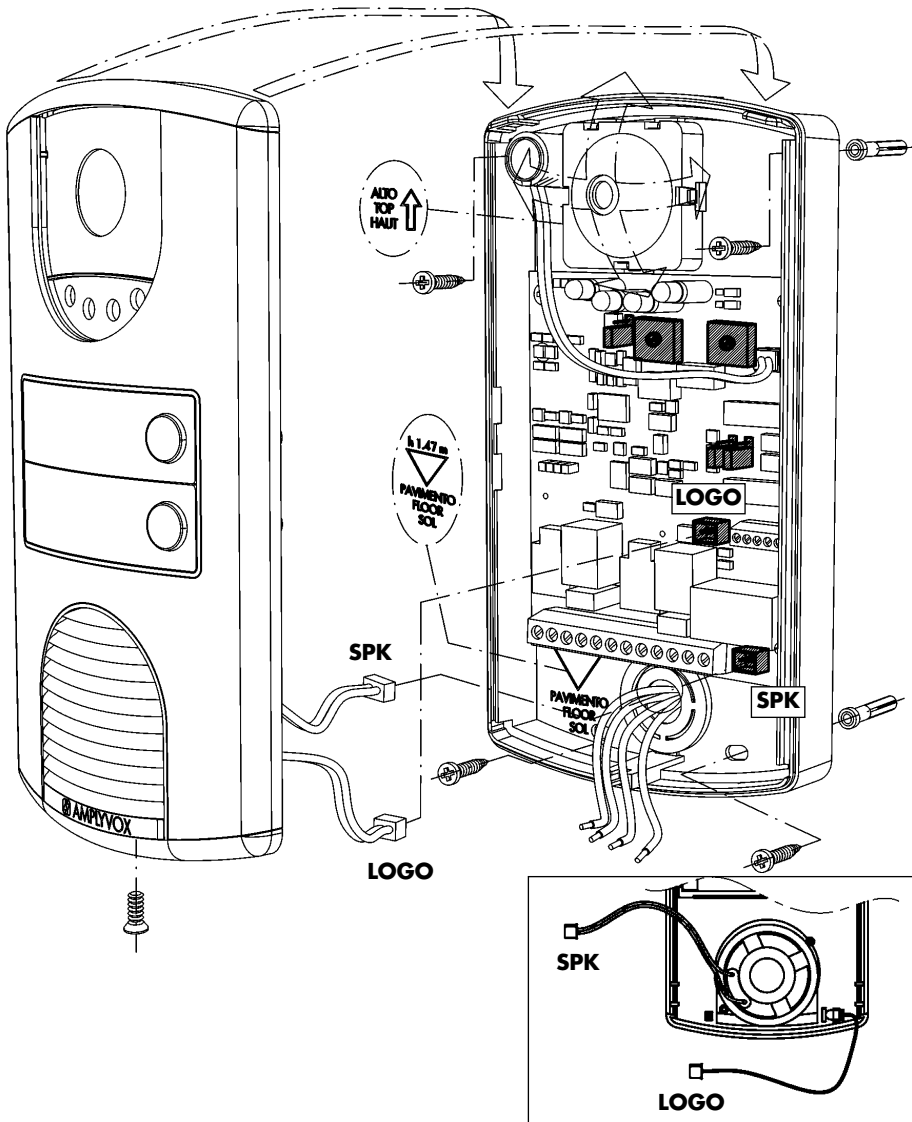

Impostazione serratura
Electric lock set-up
Impostation gâche électrique
Ajustes da cerradura eléctrica
Ajustes do Trinco eléctrico
Kuvan sammutuksen asetukset

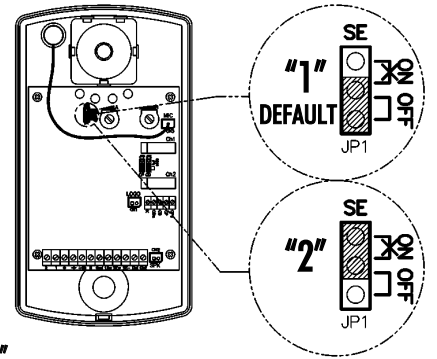

"1"

Il monitor si spegne dopo l'apertura della serratura.
 The monitor switches-off after door opening.
 Le moniteur s'éteint après l'ouverture de la gâche.
 El monitor se apaga después de la abertura de la cerradura.

O monitor desliga depois de abertura do trinco.
 Kuva sammuu oven avaamisen jälkeen.

"2"

Il monitor non si spegne dopo l'apertura della serratura.
 The monitor switches-off after time out.
 Le moniteur ne s'éteint pas après l'ouverture de la gâche.

El monitor no se apaga después de la abertura de la cerradura.

O monitor não desliga depois de abertura do trinco.
 Kuva sammuu viiveen jälkeen.

Impostazione monitor - Monitor set-up - Impostation moniteur - Ajustes del monitor - Ajustes do monitor - Näyttölaitteen asetukset

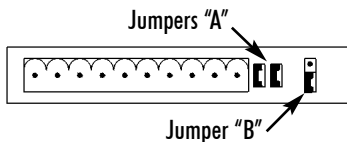

Default

"A" - 75 ohm - 75 ohm päätevastukset
 "B" - segreto - privacy - secret - secreto
 segreto - myötäkuuntelun esto

"A" - high - aut - alto
 ei päätevastuksia

"B" - segreto - privacy - secret - secreto
 segreto - myötäkuuntelun esto

"A" - 75 ohm - 75 ohm päätevastukset
 "B" - senza segreto - no privacy
 sans secret - sin secreto sem
 segreto - ei estoa

"A" - high - aut - alto
 ei päätevastuksia

"B" - senza segreto - no privacy
 sans secret - sin secreto sem
 segreto - ei estoa

JUMPERS "A" - IMPORTANTE ! - IMPORTANT! - TÄRKEÄÄ!

Con monitors in parallelo senza derivatore estrarre entrambi i jumpers (high).

For monitors in parallel w/out distributor remove both jumpers "A" (high).

Avec moniteurs el parallel sans distributeur enlèvent les deux jumpers "A" (aut).

Con monitores en paralelo sin distribuidor vídeo quitar ambos puentes "A" (alto).

Para monitores em paralelo sem distribuidor remove-se ambas as pontes "A" (alto).

Kytettäessä näyttölaitteet rinnakkain ilman videohaaroitinta poistetaan molemmat ohjelmointipalat "A".

JUMPER "B" - IMPORTANTE ! - IMPORTANT!

Tutti i monitori devono avere il jumper "SEGRETO" nella medesima posizione.

All monitors must have jumper "PRIVACY" in same position.

Tout le moniteurs doivent avoir le jumper "SECRET" dans la meme position.

Todos los monitores deben tener puente "SEGRETO" en la misma posición.

Todos os monitores têm que ter a ponte "Segredo de Conversação" na mesma posição.

Myötäkuuntelun eston ohjelmointipalojen täytyy olla samassa asennossa jokaisessa järjestelmän näyttölaitteessa.

Suggerimenti per la corretta installazione

- 1) Non effettuare collegamenti, sostituzioni ed altre operazioni ad impianto alimentato.
- 2) Installare la pulsantiera all'altezza indicata sulla base evitando di posizionare la telecamera contro luce.
- 3) Non canalizzare i conduttori videocitofonici con i conduttori di rete.
- 4) **In presenza di più morsetti "H" sulle apparecchiature, il collegamento dei conduttori interessati a tali terminali risulta indifferente.**
- 5) Le telecamere CCD sono corredate di LED all'infrarosso o a luce bianca che permettono una adeguata visione notturna del primo piano del visitatore.

Controlli preliminari

Prima di collegare l'impianto è opportuno effettuare i seguenti controlli:

- 1) Accertare la corrispondenza dei collegamenti secondo gli schemi forniti con l'apparecchiatura.
- 2) Accertare che tra i morsetti "0" e "+" della pulsantiera non sia presente un corto circuito.
- 3) Accertare che tra i morsetti "Gnd" e "15~" della pulsantiera non sia presente un corto circuito.
- 4) Accertare che tra i morsetti "H" e "+18" della pulsantiera non sia presente un corto circuito.
- 5) Accertare che tra i morsetti "15~" e "+18" della pulsantiera non sia presente un corto circuito.

Prove di funzionamento

- 1) Alimentare il sistema.
- 2) Premere un pulsante della pulsantiera videocitofonica, verificare la ricezione della chiamata e la conseguente accensione del monitor con immagine stabile e definita. E' possibile regolare luminosità e contrasto dell'immagine agendo sugli appositi comandi.
- 3) Attendere lo spegnimento ed eventualmente ripetere la chiamata sull'altro monitor (nel caso di impianto bifamiliare). Un particolare circuito nella pulsantiera evita l'accensione contemporanea di più monitori.
- 4) La prova fonica deve essere effettuata parlando alla distanza di 30 cm dal posto esterno. Il posto esterno è normalmente tarato all'atto del collaudo. Nel caso si rendesse necessaria una regolazione differente, si dovrà agire sui potenziometri "A"(P2) e "B"(P1) posti sul circuito stampato della pulsantiera:
"A" = volume interno - esterno "B" = volume esterno - interno

Il controllo della regolazione dovrà essere effettuato con la pulsantiera in opera per tenere conto delle effettive condizioni acustiche, dando comunque la precedenza al volume "A".

Si consiglia di evitare in ogni caso di alzare i volumi ad un livello tale da provocare il fischio per effetto Larsen.

Ricerca guasti e anomalie

Chiamata

A) IL MONITORE NON SUONA QUANDO VIENE CHIAMATO

- Verificare la posizione del ponticello "CP" della pulsantiera.
- Effettuare la chiamata. Verificare che vi sia tensione di -7Vcc tra i morsetti "Ch1" - "0" e/o "Ch2" - "0" della pulsantiera all'atto della chiamata.

Video

A) IL MONITORE NON SI ACCENDE

- Controllare che dall'alimentatore cod. 8605 tra i morsetti "H" e "+F" vi siano 18Vcc e che tra i morsetti "H" e "F" vi siano 15Vac, altrimenti sostituire l'alimentatore.
- Testare che dalla pulsantiera tra i morsetti "H" e "+18" vi siano 18Vcc e che tra i morsetti "Gnd" e "15~" vi siano 15Vac, in caso contrario verificare il collegamento tra alimentatore e pulsantiera.
- Effettuare la chiamata. Verificare che vi sia tensione di -5Vcc tra i morsetti "0" e "R" del monitor all'atto della chiamata.
- Controllare che tra i morsetti "0" e "+" della pulsantiera vi siano 18Vcc, altrimenti sostituire la pulsantiera.
- Testare che tra i morsetti "0" e "+" del monitor vi siano 18Vcc, in caso contrario verificare il collegamento a partire dalla pulsantiera.

In caso di lunghe distanze:

- Effettuare la chiamata. Verificare che tra i morsetti "H" e "CT" dell'alimentatore supplementare cod. 8605 vi sia una tensione pari a 18Vcc.
- Verificare che tra i morsetti "H" e "+" dell'alimentatore supplementare cod. 8605 vi sia una tensione pari a 18Vcc.

B) IL MONITORE SI ACCENDE MA NON COMPARE L'IMMAGINE

- Controllare l'efficienza dei cavi collegati ai morsetti "1" e "2" del monitor e le connessioni dello stesso sui terminali di collegamento (corti o inversioni tra 1 e 2).
- Controllare l'efficienza del derivatore video che precede il monitor interessato, quindi verificare che in fase di chiamata vi sia tensione di 18Vcc tra il morsetto "0" e "+" del derivatore e la tensione di 4Vcc tra i morsetti "0" - "1n" e "0" - "2n".
- Se tutti i monitori presentano il medesimo difetto, il problema può essere imputabile alla pulsantiera.

Audio

A) FISCHIO PER EFFETTO LARSEN

- Controllare che il microfono elettret della pulsantiera sia correttamente posizionato nella propria sede.
- Controllare che non vi siano inversioni di collegamento dei conduttori, quindi abbassare leggermente i volumi fino alla estinzione del fischio.
- Si consiglia un volume superiore sul canale A.

B) NON SI SENTE ALL'INTERNO E ALL'ESTERNO

- Verificare la posizione del ponticello "CD" della pulsantiera.
- Verificare vi sia una tensione di 10Vcc tra i morsetti "Ch1" - "0" e "Ch2" - "0" della pulsantiera.

C) NON SI SENTE ALL'INTERNO

- Controllare che il microfono elettret della pulsantiera sia correttamente posizionato nella propria sede e che il cavo di collegamento sia saldamente innestato nel connettore "MIC" del circuito stampato.

D) NON SI SENTE ALL'ESTERNO

- Controllare che il cavo di collegamento l'altoparlante della pulsantiera sia saldamente innestato nel connettore "SPK" del circuito stampato.

Servizi

A) NON SI APRE LA SERRATURA DAI MONITORI

- Verificare che tra i morsetti "0" e "R", del monitor, vi siano 0 V nel momento in cui si preme il pulsante apriporta.
- Se dal pulsante apriporta supplementare Y la serratura viene innescata, il problema è dovuto al circuito interno della pulsantiera.

Suggestions for the correct installation

- 1) Do not execute any connection, replacement or operation with the system powered.
- 2) Be careful installing the external video entrance panel to the right indicated height and avoid installing the camera group in direct view of sunlight.
- 3) Do not run the cables of the video door system in the same duct of the mains network.
- 4) **There are more than one "H" terminals on the equipments, it makes no difference which "H" terminal is used.**
- 5) The CCD video camera is normally supplied with infrared and white leds built in, to allows a correct vision of the visitor.

Preliminary checks

Before main connections:

- 1) Check that the connections are made following the drawing supplied with the equipment.
- 2) Check at the entrance panel that no short circuit exists between terminals "0" and "+".
- 3) Check at the entrance panel that no short circuit exists between terminals "Gnd" and "15~".
- 4) Check at the entrance panel that no short circuit exists between terminals "H" and "+18".
- 5) Check at the entrance panel that no short circuit exists between terminals "15~" and "+18".

Test of operations

- 1) Power the system.
- 2) Push the call button of the external video entrance panel and check if the electronic call sounds at the monitor, if the monitors image is clear, stable and defined and if the image needs regulating (operate on brightness and contrast controls).
- 3) Wait for the automatic turn off of the monitor, then repeat the call to the other apartment. A special circuit in the entrance panel avoids the simultaneous turn on of more than one monitor.
- 4) The phonic test must be effected talking at a distance of 30 cm from the external video entrance panel. The volume of the amplifiers in the external audio unit is normally factory set, however if the amplification proves to be too high or too low, this can be adjusted accordingly via the two potentiometers "A"(P2) and "B"(P1) which can be found on printed circuit board of entrance panel.
"A" = volume from the inside to the outside "B" = volume from the outside to the inside

The amplification settings must be carried out with the unit in operation, so as to hear the effects of the settings. It is important to start the adjustments with potentiometer "A". However it is important to avoid increasing the volume to a very high level that will produce the feedback whistle due to the larsen effect.

Troubleshooting

Calls

A) MONITOR DOES NOT RING WHEN CALLED

- Check at entrance panel that jumper "CP" is at the proper position.
- Check when the monitor is called that between "0" - "Ch1" and "0" - "Ch2" at entrance panel there is -7Vdc.

Video

A) MONITOR DOES NOT SWITCH ON

- Check at code 8065 and make sure you are receiving 18Vdc between "H" and "+F" and 15Vac between "H" and "F". If not change the power supply code 8605.
- Check at entrance panel and make sure you are receiving 18Vdc between "H" and "+18" and 15Vac between "Gnd" and "15~". If not check the continuity of the cable from power supply code 8605 to entrance panel.
- Check when the monitor is called that between "0" and "R" at monitor there is -5Vdc.
- Check between "0" and "+" at entrance panel and make sure you are receiving 18Vdc. If not change entrance panel.
- Check between "0" and "+" at monitor and make sure you are receiving 18Vdc at the monitor. If not check the continuity of the cable from entrance panel to monitor.

In case of long distances:

- Make a call. Check between "H" e "CT" at additional code 8605 and make sure you are receiving 18 Vdc.
- Check between "+" e "H" at additional code 8605 and make sure you are receiving 18 Vdc.

B) MONITOR SWITCHES ON BUT DISPLAYS NO PICTURE.

- Check the continuity of wires and connections on terminals "1" and "2" at the monitors and there is not a short circuit or inversions between the conductor "1" and "2".
- Check the video distributor connected to the monitor with problems is operating and is supplied with 18Vdc between terminals "+" e "0", then check when a call occur you are receiving 4Vdc between terminals "0" - "1n" and "0" - "2n" at the distributor output.
- If all the system monitors produce the same fault change entrance panel.

Audio

A) THE FEEDBACK WHISTLE DUE TO LARSEN EFFECT.

- Check that electret microphone of NEA panel is correctly located into its seat.
- Check connections are correct, then reduce both volumes controls until whistle is eliminated.
- It is recommended to set channel "A" volume greater than channel "B".

B) NO AUDIO INSIDE - NO AUDIO OUTSIDE.

- Check at entrance panel that jumper "CD" is at the proper position.
- Check at entrance panel that between "0" - "Ch1" and "0" - "Ch2" there is 10Vdc.

C) NO AUDIO INSIDE.

- Check at the entrance panel that electret microphone of NEA panel is correctly located into its seat and the connection cable is firmly engaged into "MIC" connector located on PCB.

B) NO AUDIO OUTSIDE.

- Check at the entrance panel that the speaker connection cable of NEA panel is firmly engaged into "SPK" connector located on PCB.

Services

A) MONITOR DOES NOT RELEASE THE ELECTRIC LOCK.

- Check that when monitor door lock opening pushbutton is pressed a voltage of 0 V is present between terminals "R" and "0" of the monitor.
- If from door lock opener button Y the electric door lock can be unlocked, the fault is due to camera group internal circuit.

Conseils pour une correcte mise en oeuvre

- 1) Ne pas effectuer connexions, remplacement ou opérations avec le système sous tension.
- 2) Installer la caméra à la hauteur conseillée, car elle est fondamentale pour une prise de vue en conditions optimales. Éviter autant que possible de placer la caméra à contre-jour.
- 3) Ne pas poser les conducteurs dans le même conduit de la réseau électrique.
- 4) **Il y a plusieurs bornes "H" sur les produits, se ne pas important quelle borne "H" est utilisée.**
- 5) La caméra est normalement fournie avec LEDs infrarouge ou lumière blanc ce qui permet, aussi pendant la nuit, une correcte prise de vue du visiteur.

Contrôles préliminaires

Avant de mettre l'installation sous tension:

- 1) Contrôler que la connexion des conducteurs a été faite correctement selon le schéma d'installation.
- 2) Contrôler qu'entre les deux bornes "O" e "+" sur la plaque de rue il n'y ait pas court-circuit.
- 3) Contrôler qu'entre les deux bornes "Gnd" e "15~" sur la plaque de rue il n'y ait pas court-circuit.
- 4) Contrôler qu'entre les deux bornes "H" e "+18" sur la plaque de rue il n'y ait pas court-circuit.
- 5) Contrôler qu'entre les deux bornes "15~" e "+18" sur la plaque de rue il n'y ait pas court-circuit.

Tests de fonctionnement

- 1) Mettre l'installation sous tension.
- 2) Appuyer sur un bouton de la platine de rue et contrôler que l'appel électronique arrive au moniteur, que l'image sur le moniteur soit claire, stable et régulière et que l'image nécessite des réglages (agir sur les régulateurs de luminosité et contraste).
- 3) Attendre le débranchement automatique du système, répéter l'appel à l'autre moniteur (vidéoportier 2 usagers). Un circuit spécial dans la platine de rue ne permet pas la connexion simultanée de plusieurs moniteurs.
- 4) Le contrôle des niveaux du groupe phonique se fait généralement lors des essais. Si un réglage différent s'avérait nécessaire, il devra être effectué sur les potentiomètres "A" (P2) et "B" (P1) sur le circuit imprimé de la platine de rue:

"A" = volume intérieur - extérieur "B" = volume extérieur - intérieur

Le contrôle et les réglages éventuels, devront être effectués en condition réelle d'acoustique, en parlant à une distance de 30 cm de la platine de rue et en donnant toutefois la priorité au volume "A". Il est également déconseillé de hausser le volume de façon excessive afin d'éviter le sifflement produit par l'effet Larsen.

Recherche des pannes et anomalies

Appel

A) LE MONITEUR NE SONNE PAS EN CAS D'APPEL.

- Contrôler la position du cavalier "CP" sur la platine de rue.
- Effectuer l'appel. Vérifier qu'il y ait tension -7Vcc entre les bornes "Ch1"-0" et "Ch2"-0" de la platine de rue à l'acte de l'appel.

Video

A) LE MONITEUR NE S'ALLUME PAS.

- Contrôler que de l'alimentation cod. 8605 entre les bornes "H" et "+" F" il y aient 18Vcc et qu'entre les bornes "H" et "F" il y ait 15Vcc, autrement substituer l'alimentation.
- Contrôler que sur la platine de rue entre les bornes "H" et "+ 18" il y aient 18Vcc et qu'entre les bornes "Gnd" et "15~" il y ait 15Vcc, autrement vérifier la connexion entre alimentation et platine de rue.
- Effectuer l'appel. Vérifier qu'il y ait tension -5Vcc entre les bornes "O" et "R" du moniteur à l'acte de l'appel.
- Contrôler qu'entre les bornes "O" et "+" de la platine de rue il y aient 18Vcc, autrement substituer la platine de rue.
- Contrôler qu'entre les bornes "O" et "+" du moniteur il y ait 18Vcc, autrement vérifier la continuité des conducteurs à partir de la platine de rue.

En cas de longues distances :

- Effectuer l'appel. Vérifier qu'entre les bornes "H" et "CT" de l'alimentation supplémentaire code 8605 il y aient une tension paire à 18Vcc.
- Vérifier qu'entre les bornes "H" et "+" de l'alimentation supplémentaire code 8605 il y aient une tension paire à 18Vcc.

B) LE MONITEUR S'ALLUME MAIS L'IMAGE N'APPARAÎT PAS.

- Vérifiez la continuité des fils et les raccordements sur les bornes "1" et "2" aux moniteurs et là n'est pas un court circuit ou des inversions entre le conducteur "1" et "2"
- Contrôler la connexion du distributeur vidéo qui précède le moniteur intéressé, donc vérifier que : entre la borne "+" et "0" du distributeur vidéo parait une tension de 18Vcc et entre les bornes "0"-1" et "0"-2" il y ait la tension de 4 Vcc pendant l'appel.
- Si tous les moniteurs présents le même défaut, il faut réparer la platine de rue.

Audio

A) SIFFLEMENT PAR EFFET LARSEN

- Contrôler que le microphone electret de la plaque de rue NEA soit positionné dans le propre siège correctement.
- Contrôler que la connexion des conducteurs n'a pas été inversée, puis baisser les volumes jusqu'à disparition du sifflement.
- Il est préférable d'avoir un niveau de volume supérieur sur le canal "A".

B) IL NE SE SENT PAS À L'INTERIEUR ET À L'EXTERIEUR

- Contrôler la position du cavalier "CD" sur la platine de rue.
- Effectuer l'appel. Vérifier qu'il y ait tension -10Vcc entre les bornes "Ch1"-0" et "Ch2"-0" de la platine de rue.

C) VOLUME INTERIEUR TROP BAS

- Contrôler que le microphone electret de la plaque de rue NEA soit positionné dans le propre siège correctement et que le câble de liaison soit fermement engagé dans le connecteur "MIC" du circuit imprimé.

D) VOLUME EXTERIEUR TROP BAS

- Contrôler que le câble de liaison de le haut-parleur soit fermement engagé dans le connecteur "SPK" du circuit imprimé de la platine de rue.

Services

A) LE MONITEUR N'OUVRE PAS LA GACHE ELECTRIQUE

- Vérifier qu'entre les bornes "R" et "0", du moniteur, il y ait 0 V dans l'instant où se presse le bouton ouvre porte.
- Si du bouton ouvre porte supplémentaire Y la serrure est ouvert, le problème a dû au circuit interne de la platine de rue.

Sugerencias para la correcta instalación

- 1) No realice ninguna conexión u operación con el sistema activado.
- 2) Tenga cuidado para instalar la placa exterior a la altura adecuada y evite instalar la cámara justa frente a la luz solar.
- 3) No instale los cables del videoportero en el mismo conducto que los cables de corriente.
- 4) **Si un equipo tiene más de un terminal "H", es indiferente cual de ellos se utiliza.**
- 5) La placa exterior se suministra con LEDs infrarrojos o blancos integrados en la misma permitiendo la correcta visión del visitante.

Contrôles préliminaires

Antes de conectar a la red:

- 1) Compruebe que las conexiones se han realizado conforme al esquema adjunto con el equipo.
- 2) Compruebe que no hay cortocircuito entre los terminales "O" y "+" de la placa exterior.
- 3) Compruebe que no hay cortocircuito entre los terminales "Gnd" y "15~" de la placa exterior.
- 4) Compruebe que no hay cortocircuito entre los terminales "H" y "+18" de la placa exterior.
- 5) Compruebe que no hay cortocircuito entre los terminales "15~" y "+18" de la placa exterior.

Pruebas de funcionamiento

- 1) Conectar el equipo a la red de alimentación.
- 2) Pulsar el botón de llamada de la placa exterior y comprobar que el monitor produce la llamada electrónica, que la imagen es clara, estable y definida y si la imagen requiere ajustes (actuar sobre los reguladores de brillo y contraste)
- 3) Esperar la desconexión automática del sistema y repetir la llamada a las demás viviendas. Un circuito especial en la placa exterior impide la conexión simultánea de monitores de diferentes viviendas.
- 4) El test de audio se debe realizar hablando a una distancia de 30cm de la placa exterior. El volumen de los amplificadores del grupo fónico viene ajustado de fábrica, sin embargo, si la instalación requiere un ajuste diferente éste se puede realizar mediante los potenciómetros "A" (P2) y "B" (P1) situados sobre el circuito impreso de la placa exterior.
"A" = volumen de monitor a placa exterior "B" = volumen de placa exterior a monitor

Los ajustes de amplificación se deben realizar con el equipo encendido para poder comprobar los efectos de dichos ajustes. Es importante comenzar los ajustes por el potenciómetro "A". Sin embargo, es importante evitar aumentar el volumen de manera excesiva para evitar el zumbido producido por el efecto Larsen.

Resolución de problemas:

Llamada

A) EL MONITOR NO TOCA CUANDO ES LLAMADO

- Comprobar la posición del puente "CP" de la placa exterior.
- Comprobar que al realizar la llamada se genera una tensión de -7Vcc entre los terminales "Ch1"-0" y "Ch2"-0" de la placa exterior.

Video

A) EL MONITOR NO SE ENCIENDE

- Comprobar que entre los terminales "H" y "+" F" del alimentador 8605 hay una tensión de 18Vdc y que entre los terminales "H" y "F" hay una tensión de 15Vcc. Si no es así reemplace el alimentador.
- Comprobar que entre los terminales "H" y "+18" de la placa exterior hay una tensión de 18Vdc y que entre los terminales "Gnd" y "15~" hay una tensión de 15Vcc. Si no es así compruebe la continuidad de los cables entre el alimentador y la placa exterior.
- Comprobar que al realizar la llamada se genera una tensión de -5Vcc entre los terminales "O" y "R" del monitor.
- Comprobar que entre los terminales "O" y "+" de la placa exterior hay una tensión de 18Vdc. Si no es así cambie la placa exterior.
- Comprobar que entre los terminales "O" y "+" del monitor hay una tensión de 18Vdc. Si no es así compruebe la continuidad de los cables entre el monitor y la placa exterior.

En caso de tener una instalación con distancias largas:

- Hacer la llamada. Comprobar que entre los terminales "H" y "CT" del alimentador suplementario (código 8605) se genera una tensión de 18Vdc.
- Comprobar que entre los terminales "H" y "+" del alimentador suplementario (código 8605) hay una tensión de 18Vdc.

B) EL MONITOR SE ENCIENDE PERO LA IMAGEN NO APARECE.

- Comprobar la continuidad de los cables y las conexiones en los terminales "1" y "2" del monitor. Asegúrese de que no hay cortocircuito entre los hilos "1" y "2" y de que éstos no están cruzados.
- Comprobar la conexión del distribuidor de video al que está conectado el monitor en cuestión. Verificar que entre los terminales "+" y "0" del distribuidor hay una tensión de 18Vdc y que entre los terminales "0" - "1n" y "0" - "2n" haya una tensión de 4Vdc durante la llamada.
- Si todos los monitores del sistema presentan la misma avería, cambie la placa exterior.

Audio

A) ZUMBIDO POR EFECTO LARSEN.

- Comprobar que el micrófono electret de la placa exterior sea posicionado correctamente en su sede.
- Comprobar que no se ha invertido la conexión de los hilos de audio y luego bajar el volumen hasta que desaparezca el zumbido.
- Es preferible tener un nivel de volumen mayor en el canal "A" que en el canal "B".

B) NO HAY AUDIO EN EL INTERIOR Y/O EXTERIOR.

- Comprobar la posición del puente "CD" de la placa exterior.
- Comprobar que entre los terminales "Ch1"-0" y "Ch2"-0" de la placa exterior hay una tensión de -7Vcc.

C) VOLUMEN AUDIO EN MONITOR MUY BAJO.

- Comprobar que el micrófono electret de la placa exterior sea posicionado correctamente en su sede y que el cable de conexión sea injertado firmemente en el conector "MIC" del circuito impreso.

D) VOLUMEN AUDIO EN PLACA EXTERIOR MUY BAJO.

- Comprobar que el cable que conecta el altavoz de la placa exterior sea injertado firmemente en el conector "SPK" del circuito impreso.

Servicios

A) EL MONITOR NO ABRE LA CERRADURA ELÉCTRICA.

- Comprobar que al pulsar el botón de abrepuerta del monitor hay una tensión de 0V entre los terminales "R" y "0" del monitor.
- Si se puede abrir la puerta mediante el pulsador Y suplementario, entonces la avería es debida al circuito interno de la placa exterior.

Sugestões para uma instalação correcta

- 1) Não executar nenhuma conexão, substituição ou operação de manutenção com o sistema ligado.
- 2) Ser cuidadoso na instalação da placa botoneira externa à altura indicada e certificar-se que o grupo da câmara não sofre influência directa da luz solar.
- 3) Não passar os cabos do sistema vídeo na mesma tubagem da rede principal.
- 4) **Há mais do que um terminal "H" nos equipamentos, não faz nenhuma diferença qual o terminal usado.**
- 5) A câmara vídeo p/b é fornecida com diodos emissores de luz infravermelhos ou brancos, o que permitem uma correcta visão do visitante.

Verificações preliminares

Antes das conexões principais:

- 1) Certificar-se de que as conexões correspondem às do esquema de instalação fornecido com o equipamento.
- 2) Certificar-se de que não existe nenhum curto-circuito entre os terminais "0" e "+" da placa botoneira.
- 3) Certificar-se de que não existe nenhum curto-circuito entre os terminais "Gnd" e "15~" da placa botoneira.
- 4) Certificar-se de que não existe nenhum curto-circuito entre os terminais "H" e "+" +18" da placa botoneira.
- 5) Certificar-se de que não existe nenhum curto-circuito entre os terminais "15~" e "+" +18" da placa botoneira.

Teste das operações

- 1) Ligar o sistema.
- 2) Primir o botão de chamada na placa botoneira e verificar se a chamada electrónica soa no monitor e se a imagem do mesmo é estável e definida, contudo poderá necessitar de regulação (operar controlos de brilho e contraste).
- 3) Esperar que o monitor desligue automaticamente, repetir o procedimento para o outro apartamento. Um circuito especial na câmara evita o funcionamento simultâneo de mais do que um monitor.
- 4) O teste fónico deve ser efectuado a uma distância de cerca de 30 cm da placa botoneira. O volume do grupo fónico tem normalmente regulação de fábrica, no entanto se a amplificação for demasiado elevada ou demasiado baixa, isto pode ser ajustado através dos dois potenciômetros "A" (P2) e "B" (P1) que se encontram na placa de circuito impresso da botoneira.

"A" = volume do interior para o exterior "B" = volume do exterior para o interior

Os ajustes na amplificação devem ser realizados com o grupo fónico ligado, para se ouvir os efeitos dos mesmos. É importante começar os ajustes pelo potenciômetro "A", no entanto deve-se evitar o ajuste para um volume demasiado alto, precavendo assim o aparecimento de "feedback" devido ao efeito de Larsen.

Resolução de problemas

Chamada

A) O MONITOR NÃO TOCA

- Verificar a posição da ponte "CP" na placa botoneira.
- Verificar a existência nos terminais "Ch1"- "0" e "Ch2"- "0" da placa botoneira de -7Vdc quando é efectuada a chamada.

Video

A) O MONITOR NÃO LIGA

- Verificar no alimentador 8605 e certificar-se da existência de 18Vdc entre os terminais "H" e "+" F" e 15Vac entre os terminais "H" e "F". Caso contrário, mudar o alimentador 8605.
- Verificar na placa botoneira e certificar-se da existência de 18Vdc entre os terminais "H" e "+" +18" e 15Vac entre os terminais "Gnd" e "15~". Caso contrário, verificar a continuidade da cablagem entre a placa botoneira e o alimentador 8605.
- Verificar a existência nos terminais "0" e "R" do monitor de 5Vdc quando é efectuada a chamada.
- Verificar entre os terminais "0" e "+" na placa botoneira, a existência de 18Vdc, apos a chamada. Caso contrario mudar a placa botoneira.
- Verificar entre os terminais "0" e "+" no monitor, a existência de 18Vdc, apos a chamada. Caso contrario verificar a continuidade da cablagem entre a placa botoneira e o monitor.

Em caso de longas distancias:

- Faça a chamada.
- Verificar entre os terminais "H" e "CT" no alimentador adicional 8605 a existência de 18Vdc.
- Verificar entre os terminais "+" e "H" no alimentador adicional 8605 a existência de 18Vdc.

B) MONITOR LIGA, MAS NÃO TEM IMAGEM

- Verificar a continuidade e as conexões dos condutores "1" e "2" no monitor e a inexistência de um curto-circuito ou inversão entre eles.
- Verificar se o distribuidor vídeo conectado ao monitor tem problemas nas conexões e se é devidamente alimentado com 18Vdc entre terminais "+" e "0", verificar ainda durante a chamada a existência de 4Vdc entre os terminais "0"- "1n" e "0"- "2n" nas saídas do distribuidor vídeo.
- Se todos os monitores do sistema tiverem a mesma falha, mudar placa botoneira.

Áudio

A) O "FEEDBACK" DEVIDO AO EFEITO DE LARSEN.

- Verificar que o microfone electret da placa botoneira fica corretamente situado em seu assento
- Verificar se as conexões estão correctas, reduzir então ambos os controlos de volumes até que o "feedback" seja eliminado.
- Recomenda-se ajustar o volume do potenciômetro "A" superior ao potenciômetro "B".

B) SEM AUDIO NO POSTO INTERIOR E EXTERIOR.

- Verificar a posição da ponte "CD" na placa botoneira.
- Verificar a existência nos terminais "Ch1"- "0" e "Ch2"- "0" da placa botoneira de 10Vdc

C) VOLUME INTERNO DEMASIADO BAIXO.

- Verificar que o microfone electret da placa botoneira fica corretamente situado em seu assento e que o cabo de ligação está firmemente empenhado no conector "MIC" na placa de circuito impresso.

D) VOLUME EXTERNO DEMASIADO BAIXO.

- Verificar que o cabo de ligação do altofalante da placa botoneira está firmemente empenhado no conector "SPK" na placa de circuito impresso.

Serviços

A) O MONITOR NÃO ACCIONA O TRINCO ELÉTRICO.

- Verificar a existência de 0V, entre os terminais do monitor "R" e "0", quando a tecla da abertura de porta é pressionada.
- Se da tecla Y proceder à abertura da porta, problema será da placa botoneira, mudar a mesma.

Suositukset oikean asennuksen varmistamiseksi

- 1) Kytkenämuutoksia ei saa tehdä virran ollessa päällä järjestel-mässä.
- 2) Videopainiketaulua asennettaessa on noudatettava erityistä huolellisuutta: se on asennettava oikealle korkeudelle ja suojaan suoralta auringonpaisteelta.
- 3) Ovipuhelinjärjestelmän johtoja ei saa sijoittaa samalle reitille verkkovirran johtojen kanssa.
- 4) **Laitteissa on useita "H"-liitinpisteitä; ei ole merkitystä, mitä "H"-liitintä käytetään.**
- 5) CCD-videokameroissa on sisäänrakennettuna infrapuna tai valkoinen valodiodi; niiden avulla tulija voidaan nähdä myös pimeällä.

Alkutoimet

Ennen verkkovirran kytkentää:

- 1) Tarkista, että kytkennät on tehty laitteiston mukana tulleiden piirrosten mukaisesti.
- 2) Tarkista, etteivät "0"- ja "+"- liittimet ole oikosulussa.
- 3) Tarkista, etteivät "GND"- ja "15~"-liittimet ole oikosulussa.
- 4) Tarkista, etteivät "H"- ja "+18"-liittimet ole oikosulussa.
- 5) Tarkista, etteivät "15~"- ja "+18"-liittimet ole oikosulussa.

Toimintojen testaus

- 1) Kytetään järjestelmään virta.
- 2) Painetaan videopainiketaulun soittopainiketta ja tarkistetaan kuuluuko näyttölaitteesta elektroninen merkkiäänä. Tarkistetaan myös, onko näyttölaitteen kuva selkeä, vakaa ja määritely vai tarvitseeko sitä säätää kirkkaus- ja kontrasti-säätimin.
- 3) Odotetaan, että näyttölaitte sammuu itsestään. Sen jälkeen toistetaan soitto toiseen huoneistoon (jos laite tukee kahta käyttäjää). Erityinen ulkotaulun virtapiiri estää käynnistämästä useampaa näyttölaitetta samanaikaisesti.
- 4) Äänen toiminta tarkistetaan puhumalla videotaulun 30 cm etäi-syydeltä. Ulkoisen äänilaitteen vahvistimen äänenvoimakkuus on tavallisesti oletusasetuksillaan, mutta jos vahvistus on liian suuri tai pieni, sitä voidaan tilanteen mukaan säätää painiketaulun taulun piirilevyllä olevilla "A"(P2)- ja "B"(P1)-potentiometreillä.

"A" = äänenvoimakkuus sisältä ulos "B" = äänenvoimakkuus ulkoa sisälle

Vahvistusasetukset on tehtävä laitteen ollessa päällä, jotta asetus-ten vaikutukset voisi kuulla. Säädöt on hyvä aloittaa "A"-potentiometristä. Ääntä ei kannata säätää liian kovalle, jottei se ala kiertää.

Vianetsintä

Calls

A) NÄYTTÖLAITE EI SOI KUTSUSTA

- Varmistetaan, että ohjelmointipala "CP" on oikeassa asennossa
- Varmistetaan, että soittojännite liittaintöjen "0" (yhteinen) ja "Ch1" (soittoliitin) on - 7VDC.
- Varmistetaan myös toinen soittolinja "Ch2"

Kuva

A) NÄYTTÖLAITE EI KÄYNNISTY

- Varmistetaan, että 8605 verkkolaitteen jännitteet ovat: 18 VDC "H" ja "+" F":n väliltä sekä 15 VAC liittimistä "H" ja "F". Jos ei, varmistetaan, ettei järjestelmässä ole oikosulkuja, tai vaihdetaan verkkolaite.
- Varmistetaan, että painiketaulu saa jännitteet: 18 VDC "H" ja "+18" sekä 15 VAC "GND" ja "15~". Jos ei, varmistetaan, ettei järjestelmässä ole oikosulkuja, tai vaihdetaan verkkolaite.
- Varmistetaan, että näyttölaitteen soidessa jännite "0" ja "R"-liittimien välillä on 5 VDC.
- Varmistetaan, että jännite "0" ja "+" liittimien välillä on 18 VDC. Jos ei, varmistetaan, ettei järjestelmässä ole oikosulkuja, tai vaihdetaan painiketaulu.
- Varmistetaan, että jännite "0" ja "+" liittimien välillä on 18 VDC näyttölaitteella. Jos ei, varmistetaan, että kaapeliyhteys painiketaululta näyttölaitteelle on kunnossa.

Pitkillä kaapelietäisyyksillä:

- Tee kutsu, ja varmista, että lisäverkkolaitteen 8605 liittimien "H" ja "CT" jännite on 18 VDC.
- Varmistetaan, että lisäverkkolaitteen 8605 liittimien "+" ja "H" jännite on 18 VDC.

B) NÄYTTÖLAITE KÄYNNISTYY, MUTTA EI NÄYTÄ KUVAA

- Varmistetaan, että kytkennät videosisäntuloliittimissä 1 ja 2 ovat oikein kytketty, eikä niiden välillä ole oikosulkuja
- Varmistetaan videohajoittimen kytkennät, ja että se on oikein kytketty näyttölaitteelle.
- Varmistetaan, että jännite liittimien "+" ja "0" välillä on 18 VDC. Kutsun jälkeen kuvan pitäisi näkyä; tarkistetaan, että kerroshaaroittimen ulostulosta (näyttölaitteelle menevä signaali) on mitattavissa 4 VDC jännite väliltä "0" ja "1" sekä väliltä "0" ja "2".
- Jos kaikki näyttölaitteet antavat samat mittaukset, tarkistetaan kytkennät tai vaihdetaan painiketaulu.

Ääni (audio)

A) ÄÄNI VINKUU KIERTOEFECTIN TAKIA.

- Tarkistetaan, että NEA-taulun elektreettimikrofoni on kunnolla kiinni kannassaan.
- Tarkistetaan, että kytkennät ovat kunnossa, ja vähennetään molempia äänenvoimakkuuksia, kunnes vinkunta loppuu.
- "A"-kanavan äänenvoimakkuus on suositeltavaa asettaa "B"-kanavan äänenvoimakkuutta suuremmaksi.

B) ÄÄNI EI KUULU SISÄÄN EIKÄ ULOS.

- Varmistetaan, että painiketaulun ohjelmointipala "CD" on oikeassa asennossa
- Varmistetaan, että jännite "0" ja "Ch1" on 10 VDC; sama tehdään soittolinjalle "Ch2".

C) ÄÄNI EI KUULU SISÄÄN.

- Varmistetaan, että NEA-taulun elektreettimikrofoni on kunnolla kiinni kannassaan ja että liittintäkaapeli on kytketty vankasti PCB-laitteen "MIC"-liittimeen.

D) ÄÄNI EI KUULU ULOS.

- Varmistetaan, että NEA-taulun kaiuttimen liittintäkaapeli on kunnolla kiinni PCB-laitteen "SPK"-liittimessä.

Muut toiminnot (Services)

A) NÄYTTÖLAITE EI AVAA SÄHKÖLUKKOA.

- Varmistetaan, että näyttölaitteen ovenavauspainiketta painaessa "R" ja "T"-liittimien välinen jännite on 0 V
- Jos ovenavauspainiketta Y ei voida vapauttaa, näyttölaitteessa on sisäinen vika.

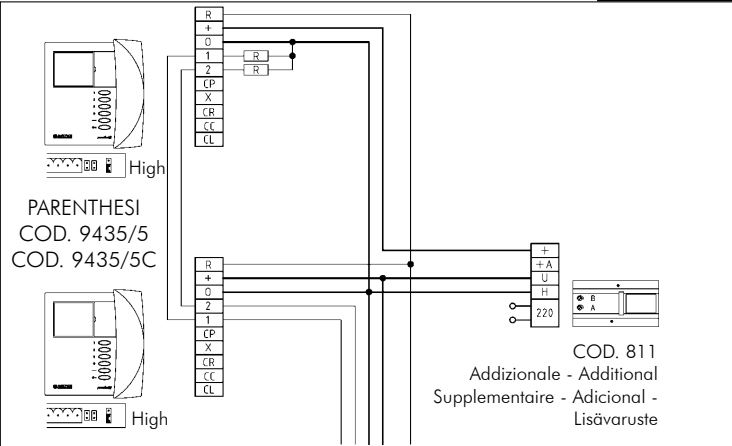

Monitor in parallelo - Monitor in parallel - Monitor en parallèle - Monitor en paralelo
Monitor em paralelo - Kaksi rinnakkaista näyttölaitetta ilman kerroshaarointia

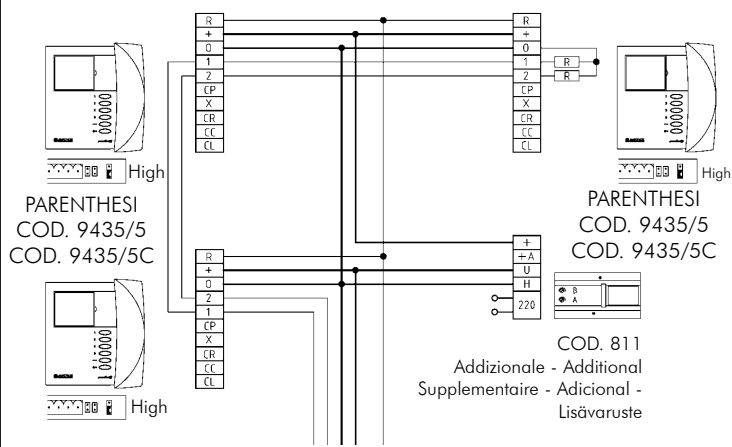

3 monitori in parallelo senza distributore video - 3 monitors in parallel without video distributor - 3 moniteurs en parallèle sans distributeur vidéo - 3 monitores em paralelo sin distribuidor video - 3 monitores em paralelo sem distribuidor video - Kolme rinnakkaista näyttölaitetta ilman kerroshaarointia

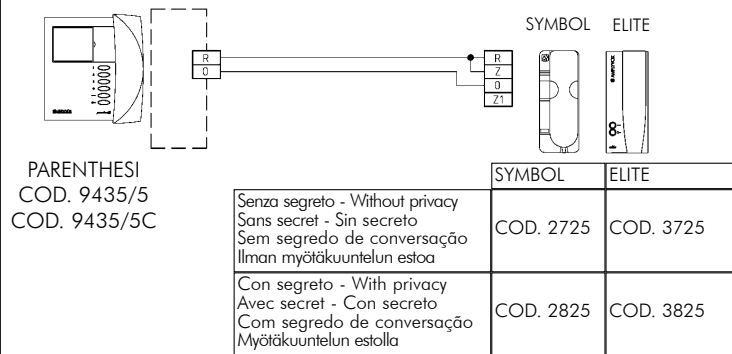

Citofono in parallelo - Telephone in parallel - Combiné en parallèle
Teléfono en paralelo - Teléfono em paralelo - Rinnakkaispuhelin

Max 3 apparecchi in parallelo (monitori, citofoni, ripetitori di chiamata) per ogni utente.
Max 3 devices in parallel (monitors, telephones, additional buzzers) for each user.
Max 3 appareil en parallèle (moniteurs, combinées, buzzer supplémentaire) par chaque usager.

Máx 3 aparatos en paralelo (monitores, teléfonos, repetidores de llamada) para cada usuario.
Max 3 dispositivos em paralelo (monitores, telefones, repetidores de chamada) para cada usuário.

Enintään kolme laitetta (puhelimia, näyttölaitteita, lisäsummereita) voidaan asentaa rinnakkain.

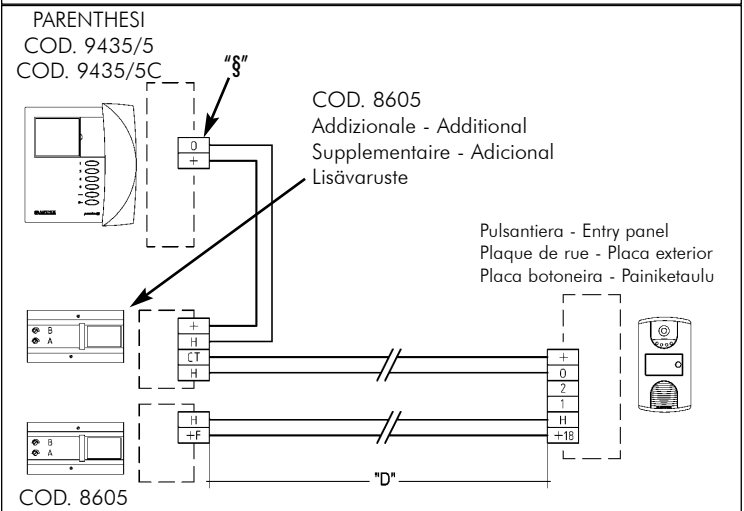
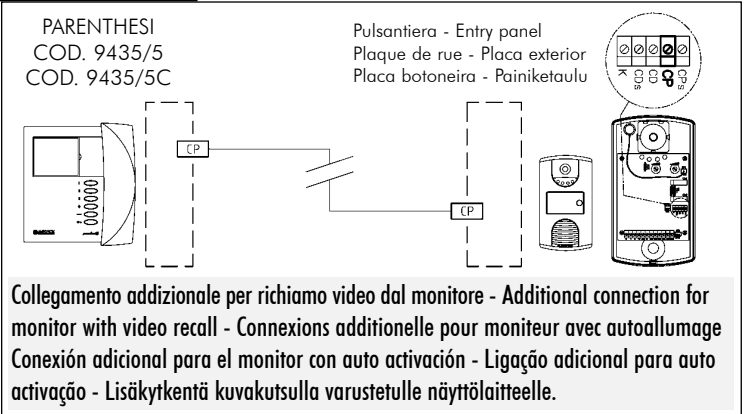

Utilizzare quando:
a) la distanza "D" è maggiore di 100 mt
b) la tensione tra i morsetti "+" e "0" (§) dell'ultimo monitor è inferiore a 15Vdc.

Être utilisé quand:
a) la distance "D" est plus de 100 mt
b) la tension entre les poles "+" e "0" (§) du dernier moniteur est inférieure à 15Vdc.

Use quando:
a) distância "D" é mais de 100 mt
b) voltagem entre bornes "+" e "0" (§) de último monitor é mais baixa que 15Vdc.

To be utilised when:
a) distance "D" is more than 100 mt
b) voltage between connection "+" and "0" (§) of last monitor is lower than 15Vdc.

Utilizar cuando:
a) la distancia "D" es más de 100 mt
b) el voltaje entre la conexión "+" e "0" (§) del último monitor es menor de 15Vdc.

Collegamento per lunghe distanze - Long distance connections - Ligaçao para distância longas
Connexions pour des longues distances - Conexiones para largas distancias
Pitkien kaapelien kytkennät

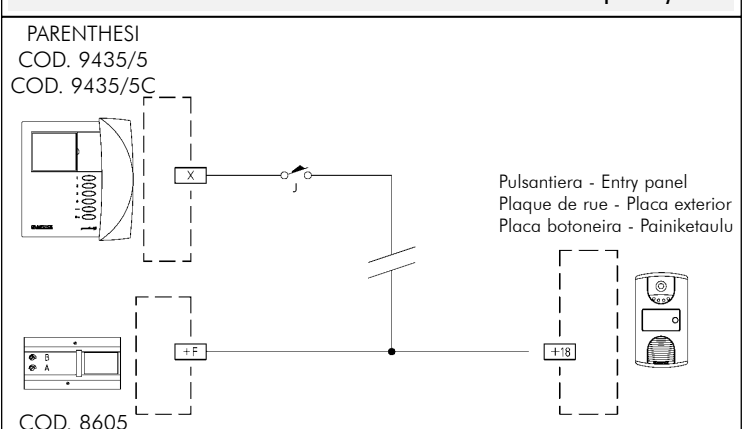

Collegamento addizionale per chiamata di piano - Additional connection for floor outdoor calling button - Connexions additionelle pour appel palier - Conexión adicional para llamada desde el rellano - Ligaçao adicional para chamada de patamar - Ovikellopainikkeen kytkentä.