

**Collegamento base kit - Default connection for kit - Connexions basique pour kit - Conexión básica para kit - Ligação básica para kit 3185N/1F**

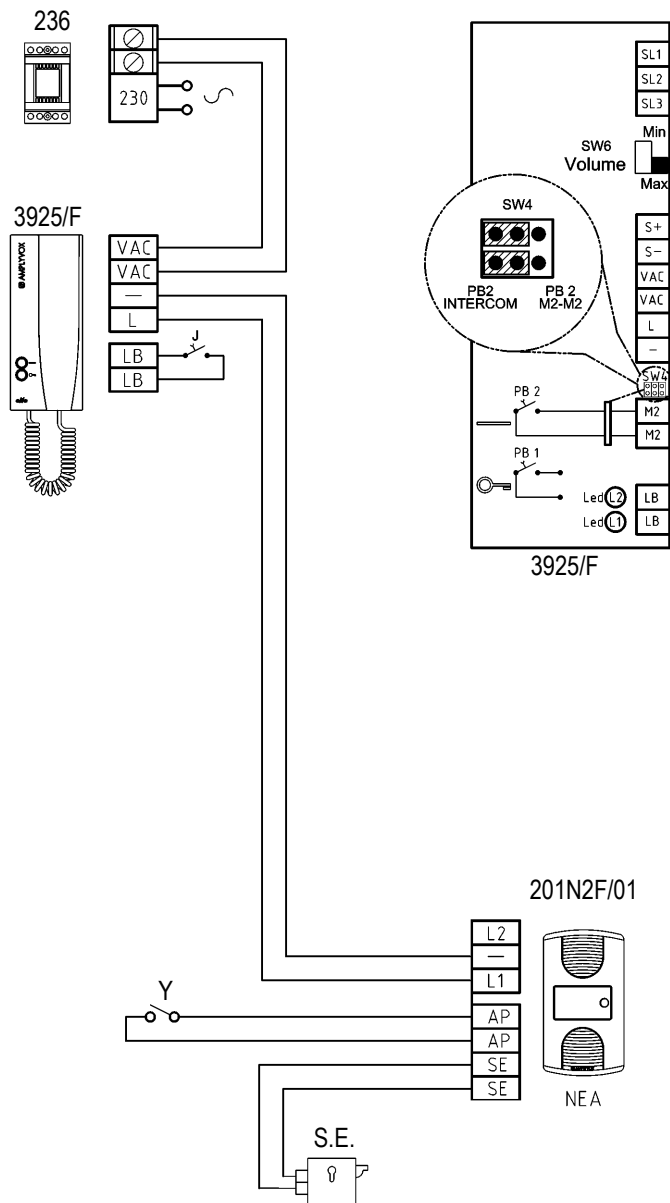

L'impianto deve essere collegato secondo lo schema - The equipment must be installed according to the diagram - L'installation doit être installée en suivant le schéma  
 Für die richtige Installation befolgen Sie bitte die Hinweise aus dem Prinzipschema - La instalación debe ser realizada conforme al esquema  
 Efetuara instalação segundo o esquema de ligação - Τα υλικά πρέπει να εγκατασταθούν σύμφωνα με το διάγραμμα. يجب تركيب الأجهزة حسب المخطط

### 3925/F

- Led L1: Chiamata in corso (verde) - Call in progress (green) - Appel en cours (vert)  
 Llamada en curso (verde) - Chamada em curso (verde)
- Led L2: Sistema occupato (rosso) - System busy (red) - Système occupé (rouge)  
 Sistema ocupado (rojo) - Sistema ocupado (vermelho)
- SW4.: Selezione funzione 2° pulsante (intercomunicazione o servizi) - 2nd button settings (intercommunication or services) - Paramètres 2me bouton (intercommunication ou services) - Ajustes 2º botón (intercomunicación o servicios) - Configurações 2º botão (intercomunicação ou serviços)

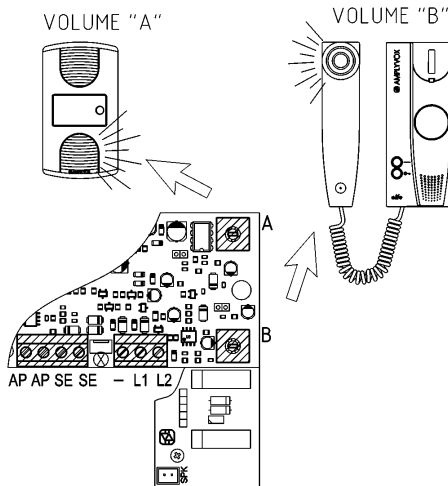
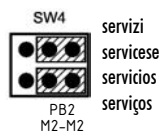
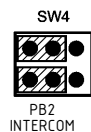

	< 100 mt	< 200 mt
	0,5 mm <sup>2</sup>	1 mm <sup>2</sup>

- Y: Pulsante apri porta - Door opener button - Poussoir ouvre porte  
 Pulsador de abrepuerta - Botão de abertura da porta
- J: Pulsante chiamata di piano - Floor outdoor calling button - Poussoir appel palier  
 Pulsador de llamada desde el rellano - Botão de chamada de patamar
- S.E.: Serratura elettrica - Electric lock - Serrure électrique - Cerradura eléctrica  
 Trinco eléctrico 12 Vca - <1,2 A

### Chiamate - Calls - Appels - Llamadas - Chamada

Chiamata di piano - Floor outdoor calling - Appel palier  
 Llamada desde el rellano - Chamada de patamar

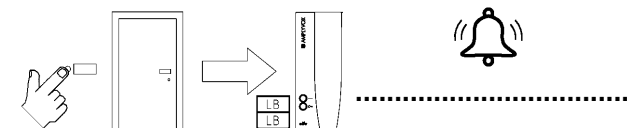

Chiamata da pulsantiera - Outdoor panel calling - Appel platine de rue  
 Llamada desde la placa exterior - Chamada de botoneira exterior

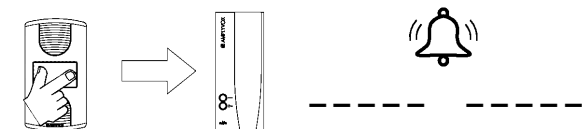

Chiamata intercomunicante nello stesso appartamento - Intercommunication calling inside the same apartment - Appel intercom dans le même appartement - Llamada intercomunicación en el mismo apartamento - Chamada de intercomunicação no mesmo apartamento

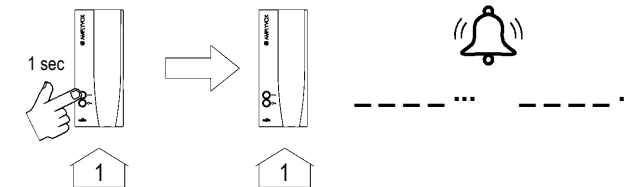

Chiamata intercomunicante dall'altro appartamento - Intercommunication calling from the other apartment - Appel intercom provenant de l'autre appartement - Llamada intercomunicación del otro apartamento - Chamada de intercomunicação vinda do outro apartamento

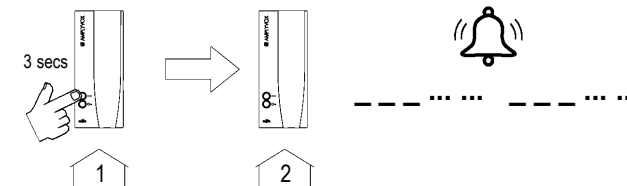

# nea KIT elite 2 Fili FULL - 2 Wires FULL

## OPTIONALS - OPCIONAIS

Citofono in parallelo - Telephone in parallel - Combiné en parallèle  
Teléfono en paralelo - Telefone em paralelo

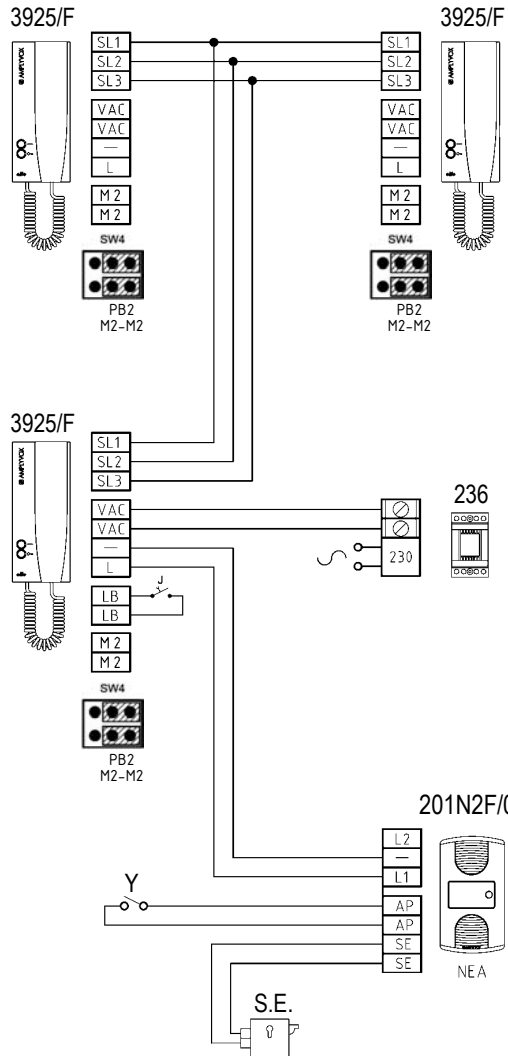

Citofoni intercomunicanti - Telephones with intercommunication - Combinées avec intercommunication - Telefones con intercomunicación - Telefones com intercomunicação

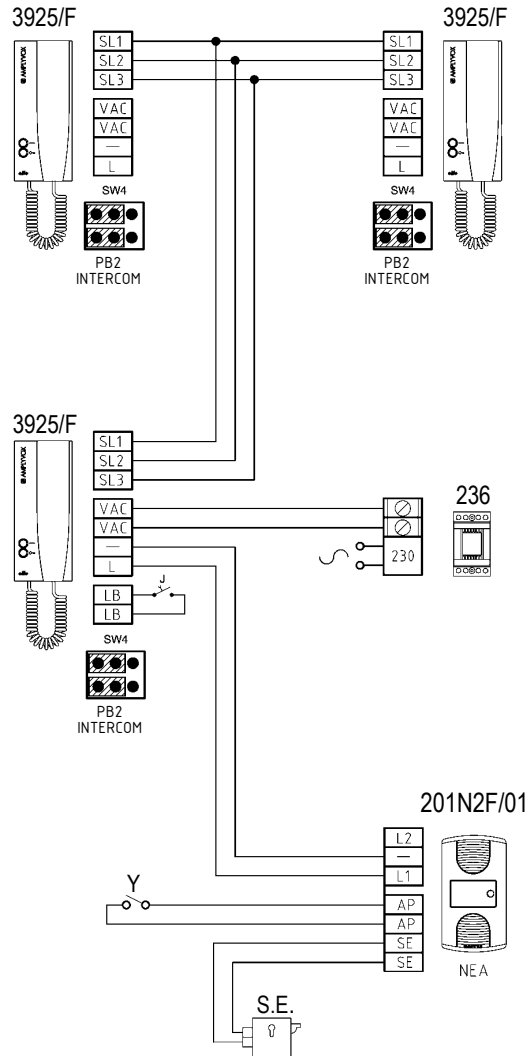

Suoneria addizionale - Additional buzzer - Sonnerie additionnelle  
Repetidor de llamada - Repetidor de chamada

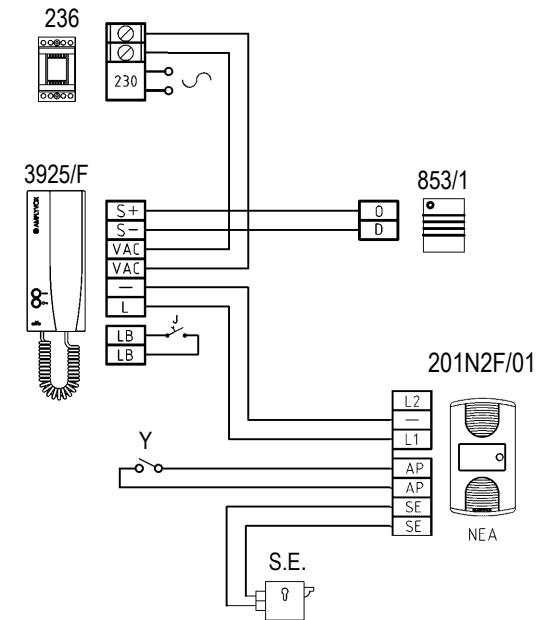

# nea KIT elite 2 Fili FULL - 2 Wires FULL

Installazione della pulsantiera - Entrance panel installation  
Installation de la plaque de rue - Instalación de la placa exterior  
Instalação da placa botoneira

